

STRUGAL SOLAR

La protección solar más eficaz para las edificaciones contemporáneas.

A proteção solar mais eficaz para as edificações contemporâneas | La protection solaire la plus efficace pour les bâtiments contemporains | The most efficient solar protection for contemporary buildings.

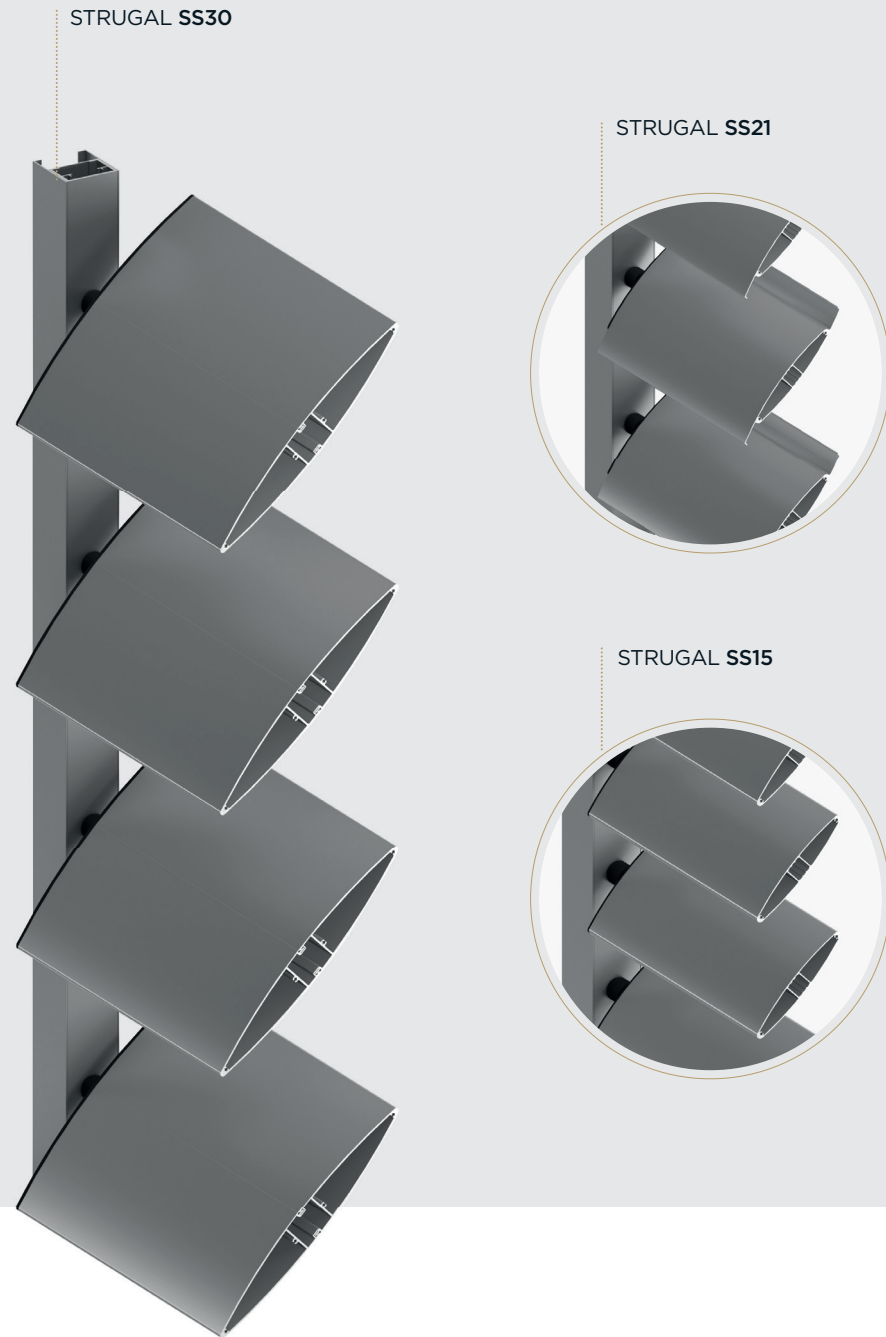

Lamas de protección solar con altas prestaciones y flexibilidad: diferentes diseños y tamaños de lamas, desde 150 mm hasta 300 mm. Con posibilidad de apertura manual o motorizada.

Lâminas de proteção solar com alto desempenho e flexibilidade: diferentes modelos e tamanhos de lâminas, de 150 mm a 300 mm. Com possibilidade de abertura manual ou motorizada.

Lames de protection solaire à hautes prestations et vastes possibilités de: différentes conceptions et dimensions de lames, de 150 mm à 300 mm. Avec possibilité d'ouverture manuelle ou motorisée.

Sun protection slats with high-performance features and flexibility: different slat designs and sizes, from 150mm to 300 mm. Manual or electrically-controlled.

CARACTERÍSTICAS TÉCNICAS

Características técnicas | Caractéristiques techniques | Technical characteristics

STRUGAL SOLAR

LAMAS MÓVILES

Lâminas móveis | Lames mobiles | Mobile slats

Posición horizontal

Posição horizontal | Position horizontale | Horizontal position

Posición vertical

Posição vertical | Position verticale | Vertical position

ANCHO DE PANEL

Largura do painel | Largeur de panneau | Panel width

Con pinzas

Com pinças | Avec pinces | With clamps

Con testeros

Com tampas laterais | Avec embouts | With head stocks

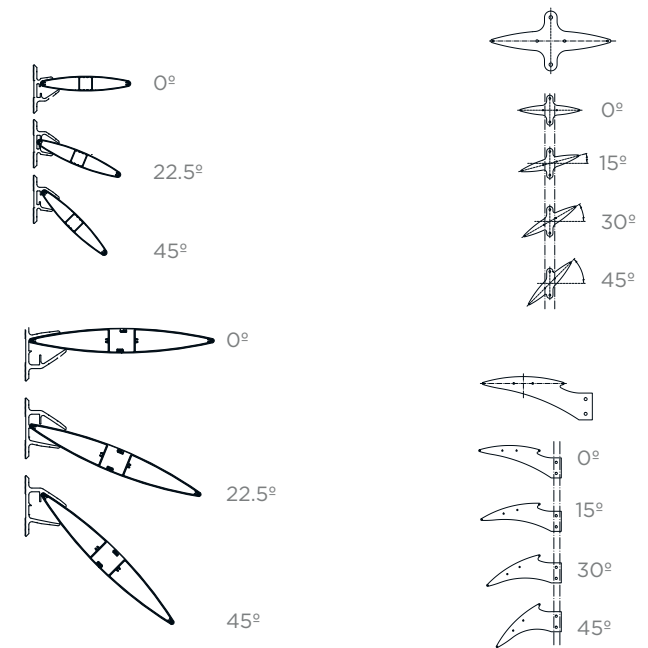

SECCIONES

Secções | Sections | Sections

